

ISOFLUX

Condicionador Magnético
de Água

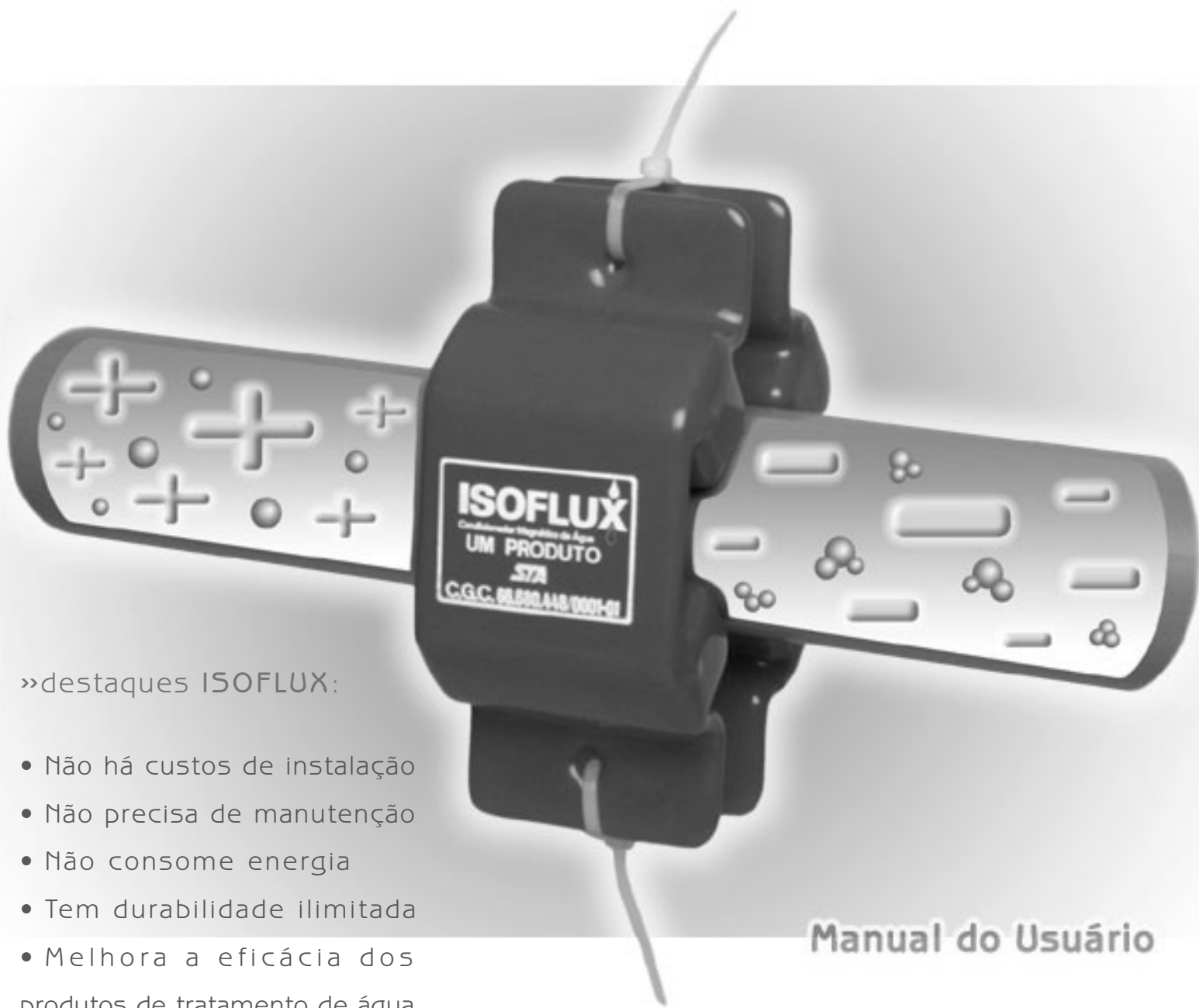

»destaques ISOFLUX:

- Não há custos de instalação
- Não precisa de manutenção
- Não consome energia
- Tem durabilidade ilimitada
- Melhora a eficácia dos produtos de tratamento de água
- Livre de produtos químicos
- Livre de desgaste de peças

Manual do Usuário



INDEX

1. Como Instalar	<i>01</i>
2. Como Funciona	<i>02</i>
3. Vantagens	<i>02</i>
4. Garantia	<i>03</i>

1. Como Instalar

ISOFLUX[®] é simplesmente fixado, após o filtro, à tubulação de retorno de água, usando as cintas fornecidas. Pode ser usado em *tubulação plástica de 1.1/2" a 2.1/2"* e em *tubulação de ferro*, quando deve-se *substituir um pedaço de 50 cm* por tubo de plástico (*figura 01*).

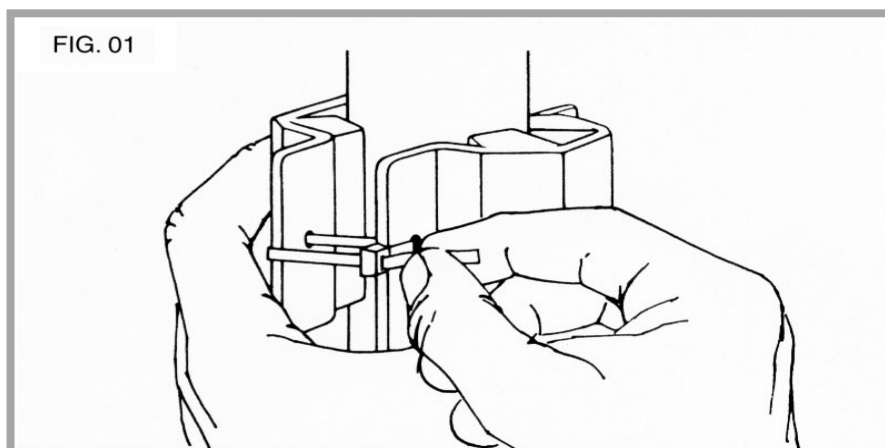

- Até o volume da piscina de 40 m³ deve ser usado 1 **ISOFLUX[®]**.
- Até o volume da piscina de 100 m³ devem ser usados 2 **ISOFLUX[®]**.
- Até o volume da piscina de 300 m³ devem ser usados 3 **ISOFLUX[®]**.

Caso utilize 2 e 3 **ISOFLUX[®]** mantenha uma distância de 40 mm entre cada unidade (*figura 02*).

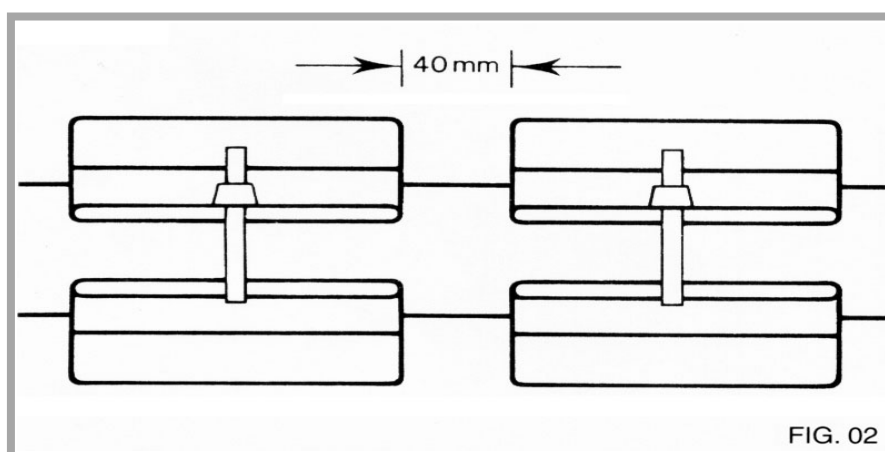

- A **filtragem** deve ser *diária* por um período mínimo de 4h a 6h.
- Nos primeiros 2 dias *retrolave o filtro* para eliminar **sólidos coagulados**.
- Após 7 dias reduza o *uso do cloro* pela metade, aproximadamente.
- Quando houver um *equipamento de tratamento por introdução de íons metálicos*, reduza a regulagem para **dois terços** da recomendada.

2. Como Funciona

ISOFLUX[®] é um *condicionador magnético de água* que simplifica a manutenção da piscina e reduz o custo operacional, formando um campo magnético extremamente forte para **ionizar a água** com *íons de oxigênio de carga negativa*.

As mudanças *físicas* (citadas acima) são induzidas diretamente, enquanto as *químicas* se processam por intermédio de **produtos químicos** que não são eliminados, mas têm sua **eficiência** aumentada.

3. Vantagens

<u>QUALIDADES</u>	<u>BENEFÍCIOS</u>
•Coagula sólidos suspensos e dissolvidos ----->	A piscina permanece mais limpa ; o consumo de produtos químicos é <i>diminuído</i> ; a necessidade de drenagem é eliminada; o cheiro , a irritação dos olhos e a ressecagem da pele diminuem; e as manchas nas bordas ficam controladas, pois reduz-se consideravelmente sua incidência.
•Reduz a tensão superficial da água ----->	Aumenta a eficiência dos <i>produtos químicos</i> e reduz o consumo.
•Mata algas verdes ----->	Reduz a necessidade de albicida .
•Muda a estrutura da água --->	Deixa a água mais leve e sedosa .
•Altera a carga elétrica da água --->	Diminui a corrosão , remove as incrustações , remove as manchas .
•Emulsifica óleos ----->	Reduz as manchas de óleo nas <i>bordas</i> .

4. Garantia

ISOFLUX[®] tem *5 anos de garantia* contra defeitos de fabricação.

Também é recomendado para o *uso conjunto* com **equipamentos de tratamento** por introdução de íons metálicos, reduzindo o *consumo de eletrodos*.

» **ISOFLUX**[®] é um produto e marca registrada da STA



STA – Montagem e Sistema de Tratamento de Água Ltda

CGC: 66.680.448/0001-01 / Insc. Estadual: 113.228.335-117

Rua Emílio de Souza Docca, 149 / CEP: 04379-020

São Paulo – SP - BRASIL

Tel.: 11 5563.9912 / Fax: 11 5564.5044 / sac@sta.com.br